













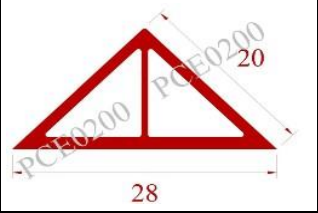
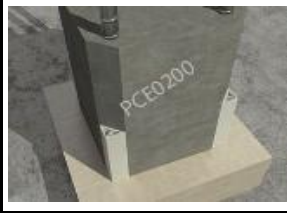

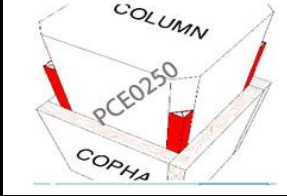
# NỆP TRANG TRÍ HOÀN THIỆN NỘI, NGOẠI THẤT

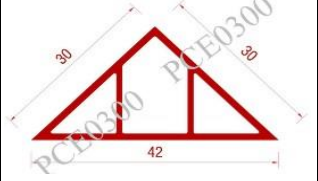
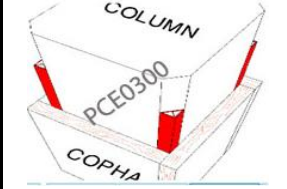

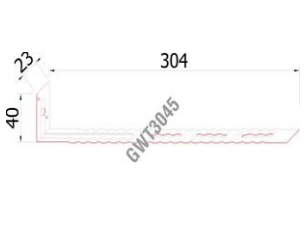
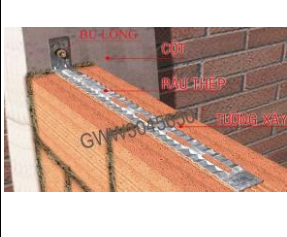

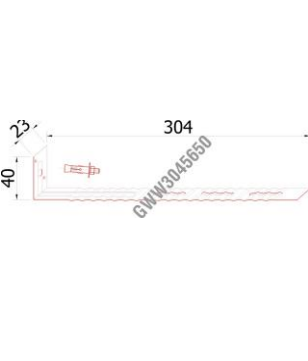
## ĐỀ XUẤT ỨNG DỤNG VÀ BÁO GIÁ

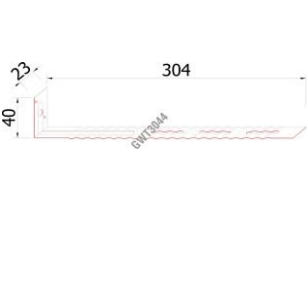
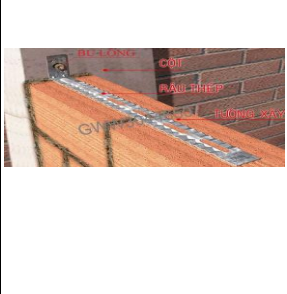
Số	Sản phẩm		Hình ảnh sản phẩm	Chi tiết kỹ thuật	Minh họa ứng dụng	Đơn giá/đơn vị tính (1 thanh)	
	Tên và mã giải pháp	Ứng dụng					
1	<p><b>Nẹp hoàn thiện góc vát</b> PCE010014030000W01 (10mm, uPVC, PCE0100)</p>	Tạo góc vát khi đổ cột, tường, ốp gạch				40,066	Nhựa uPVC nguyên sinh cao cấp. 2.5m/thanh
2	<p><b>Nẹp hoàn thiện góc vát</b> PCE020028000000W01 (20mm, uPVC, PCE0200)</p>	Tạo góc vát khi đổ cột, tường,....				52,109	Nhựa uPVC nguyên sinh cao cấp. 3m/thanh
3	<p><b>Nẹp hoàn thiện góc vát</b> PCE025035000000W01 (25mm, uPVC, PCE0250)</p>	Tạo góc vát khi đổ cột, tường,....				55,067	Nhựa uPVC nguyên sinh cao cấp. 3m/thanh
4	<p><b>Nẹp hoàn thiện góc vát</b> PCE030042000000W01 (30mm, uPVC, PCE0300)</p>	Tạo góc vát khi đổ cột, tường,....				62,491	Nhựa uPVC nguyên sinh cao cấp. 3m/thanh



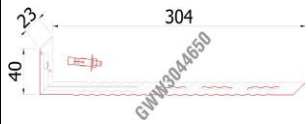
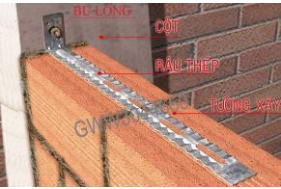

## ĐỀ XUẤT ỨNG DỤNG VÀ BÁO GIÁ

5	<p><b>Bút liên kết</b> GWT3040230400050000 (liên kết tường xây và cấu kiện bê tông, dày 0.5mm, mã tất GWT3045)</p>	Liên kết tường xây và cấu kiện bê tông				1,743	
6	<p><b>Bộ bút liên kết</b> GWW30402304000057650 (thép mạ kẽm kết hợp tắc kê nở 6mm, liên kết tường xây và cấu kiện bê tông, mã tất GWW3045650)</p>	Liên kết tường xây và cấu kiện bê tông				2,550	
7	<p><b>Bút liên kết</b> GWT3040230400040000 (thép mạ kẽm, liên kết tường xây và cấu kiện bê tông, dày 0.4mm, mã tất GWT3044)</p>	Liên kết tường xây và cấu kiện bê tông				1,576	



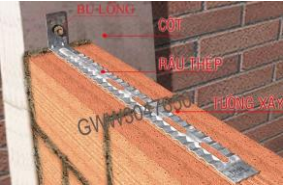

## ĐỀ XUẤT ỨNG DỤNG VÀ BÁO GIÁ

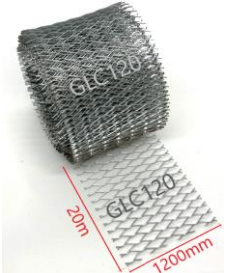
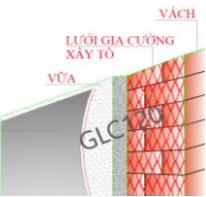
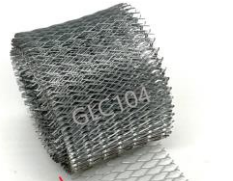
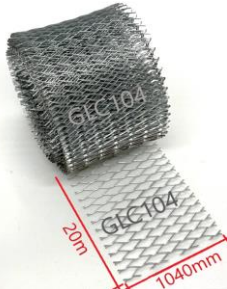
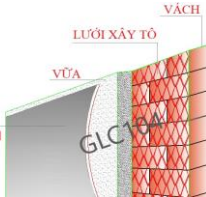
8	<p><b>Bộ bát liên kết</b>                  GWW30402304                  00047650 (thép mạ kẽm kết hợp tắc kê nở 6mm, liên kết tường xây và cấu kiện bê tông, mã tắt: GWW3044650)</p>	Liên kết tường xây và cấu kiện bê tông				2,412	
9	<p><b>Bát liên kết</b>                  GWT304023040                  0070000 (thép mạ kẽm, liên kết tường xây và cấu kiện bê tông, dày 0.7mm, mã tắt: GWT3047)</p>	Liên kết tường xây và cấu kiện bê tông				2,156	



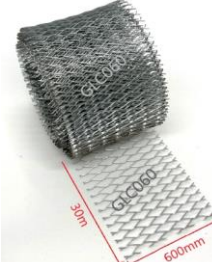
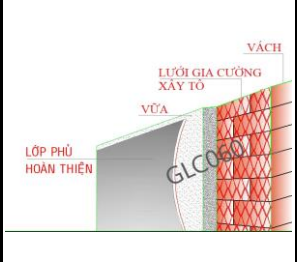
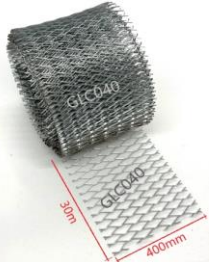

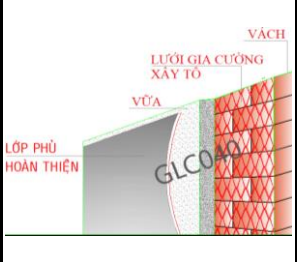

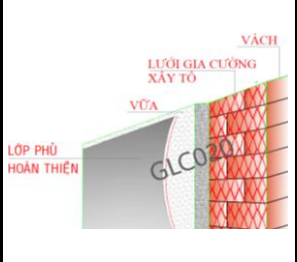
## ĐỀ XUẤT ỨNG DỤNG VÀ BÁO GIÁ

10	<p><b>Bộ bát liên kết</b>                  GWW30402304                  00077650 (thép mạ kẽm kết hợp tắc kê nở 6mm, liên kết tường xây và cấu kiện bê tông, mã tắt: GWW3047650)</p>	<p>Liên kết tường xây và cấu kiện bê tông</p>				2,963	
11	<p>Cuộn <b>lưới gia cường</b> xây tô, <b>khổ 1200mm x dài 20m</b> (thép mạ kẽm, mã tắt: GLC120)</p>	<p>Tăng liên kết, gia cường cho công tác xây, tô trát,...</p>				329,788	
12	<p>Cuộn <b>lưới gia cường</b> xây tô, <b>khổ 1040mm x dài 20m</b> (thép mạ kẽm, mã tắt: GLC104)</p>	<p>Tăng liên kết, gia cường cho công tác xây, tô trát,...</p>				285,820	



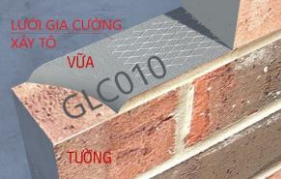

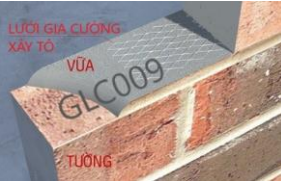

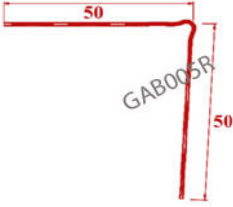
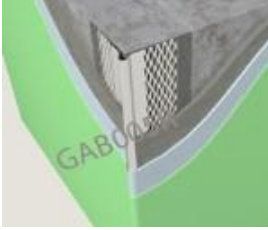
## ĐỀ XUẤT ỨNG DỤNG VÀ BÁO GIÁ

13	<p>Cuộn <b>lưới gia cường</b> xây tô, <b>khổ 600mm x dài 30m</b>, thép mạ kẽm, mã tất: GLC060)</p>	<p>Tăng liên kết, gia cường cho công tác xây, tô trát,...</p>				271,663	
14	<p>Cuộn <b>lưới gia cường</b> xây tô, <b>khổ 400mm x dài 30m</b>, thép mạ kẽm, mã tất: GLC040)</p>	<p>Tăng liên kết, gia cường cho công tác xây, tô trát,...</p>				184,958	
15	<p>Cuộn <b>lưới gia cường</b> xây tô, <b>khổ 200mm x dài 50m</b>, thép mạ kẽm, mã tất: GLC020)</p>	<p>Tăng liên kết, gia cường cho công tác xây, tô trát,...</p>				170,368	

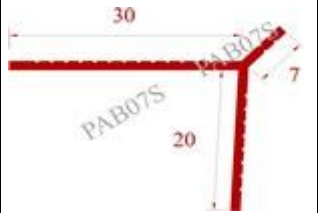
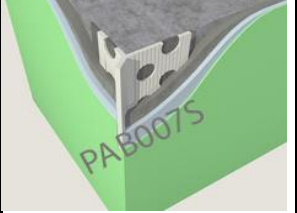

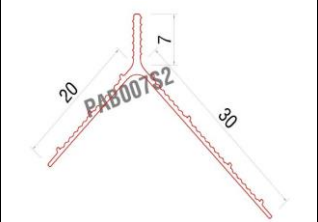
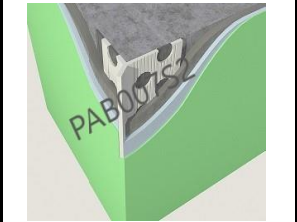

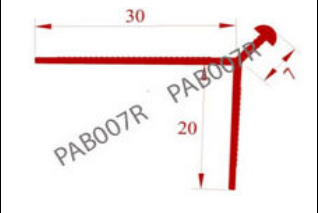
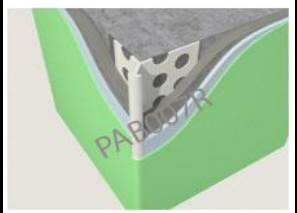

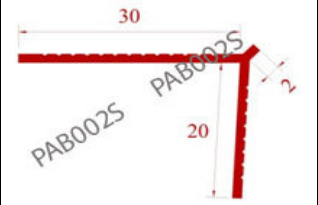
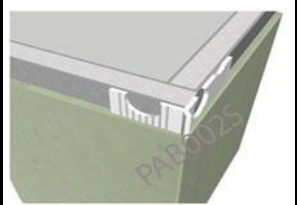

## ĐỀ XUẤT ỨNG DỤNG VÀ BÁO GIÁ

16	<p>Cuộn <b>lưới gia cường</b> xây tô, <b>khổ 100mm x dài 50m</b>, thép mạ kẽm, mã tất: GLC010)</p>	<p>Tăng liên kết, gia cường cho công tác xây, tô trát,...</p>				94,423	
17	<p>Cuộn <b>lưới gia cường</b> xây tô, <b>khổ 90mm x dài 50m</b>, thép mạ kẽm, mã tất: GLC009)</p>	<p>Tăng liên kết, gia cường cho công tác xây, tô trát,...</p>				91,155	
18	<p><b>Nẹp hoàn thiện góc ngoài</b> GAB005050050 0000000 (thép mạ kẽm, GAB005R)</p>	<p>Tường gạch, tô trát với vữa, lớp trát bình thường, giúp tạo cạnh tròn thẳng đều tinh tế</p>				14,275	

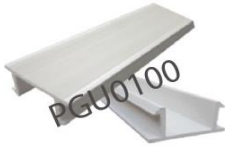
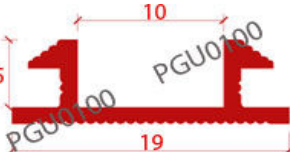
## ĐỀ XUẤT ỨNG DỤNG VÀ BÁO GIÁ

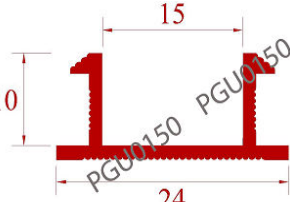

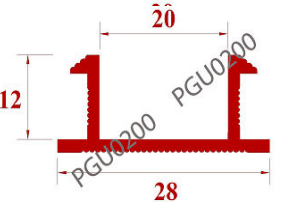



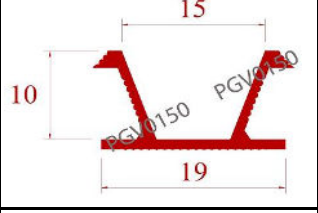

19	<p><b>Nẹp hoàn thiện góc ngoài</b> PAB007020030 000SW01 (uPVC, PAB007S)</p>	Tường gạch, tô trát với vữa, lớp trát bình thường, giúp tạo cạnh góc vuông thẳng đều sắc sảo				28,911	Nhựa uPVC nguyên sinh cao cấp. 3m/thanh
20	<p><b>Nẹp hoàn thiện góc ngoài</b> PAB007020030 002SW01 (uPVC, PAB007S)</p>	Tường gạch, tô trát với vữa, lớp trát bình thường, giúp tạo cạnh góc vuông thẳng đều sắc sảo				27,403	Nhựa uPVC nguyên sinh cao cấp. 3m/thanh
21	<p><b>Nẹp hoàn thiện góc ngoài</b> PAB007020030 000RW01 (uPVC, PAB007R)</p>	Tường gạch, tô trát với vữa, lớp trát bình thường, giúp tạo cạnh tròn thẳng đều tinh tế				28,969	Nhựa uPVC nguyên sinh cao cấp. 3m/thanh
22	<p><b>Nẹp hoàn thiện góc ngoài</b> PAB002020030 000SW01 (uPVC, PAB002S)</p>	Tường gạch, tô trát với vữa, lớp trát mỏng, giúp tạo cạnh góc vuông thẳng đều sắc sảo				28,650	Nhựa uPVC nguyên sinh cao cấp. 3m/thanh

## ĐỀ XUẤT ỨNG DỤNG VÀ BÁO GIÁ

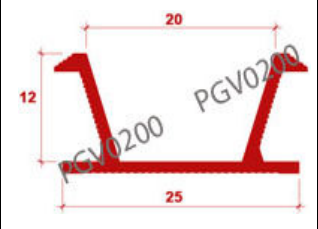

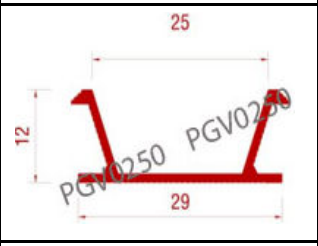

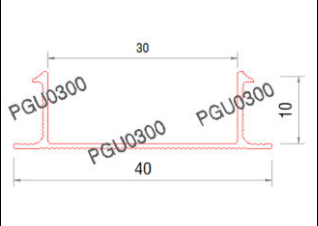



23	<p><b>Nẹp hoàn thiện khe ngắt nước</b> PDL0120200000 00SW01 (nẹp hoàn thiện góc ngoài kết hợp khe ngắt nước, uPVC, mã gọi tắt: PDL1220S)</p>	<p>Hoàn thiện khe ngắt nước kết hợp hoàn thiện góc ngoài</p>				36,054	<p>Nhựa uPVC nguyên sinh cao cấp. 2m/thanh</p>
24	<p><b>Nẹp hoàn thiện ron âm</b> PGU0100050190000W01 (uPVC, PGU0100)</p>	<p>Tạo ron âm trang trí/chỉ nước thẳng đều chuyên nghiệp. Đặc biệt hiệu quả trong trường hợp nhiều ron song song và gần nhau</p>				20,395	<p>Nhựa uPVC nguyên sinh cao cấp. 2m/thanh</p>
25	<p><b>Nẹp hoàn thiện ron âm</b> PGU0150100240000W01 (uPVC, PGU0150)</p>	<p>Tạo ron âm trang trí/chỉ nước thẳng đều chuyên nghiệp. Đặc biệt hiệu quả trong trường hợp nhiều ron song song và gần nhau</p>				22,986	<p>Nhựa uPVC nguyên sinh cao cấp. 2m/thanh</p>
26	<p><b>Nẹp hoàn thiện ron âm</b> PGU0200120280000W01 (uPVC, PGU0200)</p>	<p>Tạo ron âm trang trí/chỉ nước thẳng đều chuyên nghiệp. Đặc biệt hiệu quả trong trường hợp nhiều ron song song và gần nhau</p>				24,320	<p>Nhựa uPVC nguyên sinh cao cấp. 2m/thanh</p>

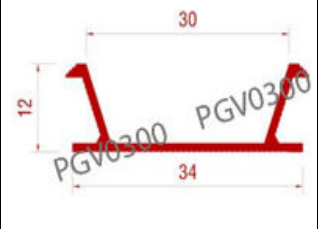

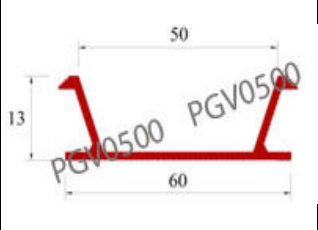

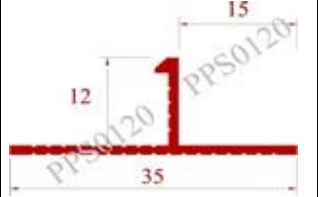





## ĐỀ XUẤT ỨNG DỤNG VÀ BÁO GIÁ

27	<p><b>Nẹp hoàn thiện ron âm</b> PGV015010019 0000W01 (uPVC, PGV0150)</p>	<p>Tạo ron âm trang trí/chi nước thẳng đều chuyên nghiệp. Đặc biệt hiệu quả trong trường hợp nhiều ron song song và gần nhau</p>				23,160	<p>Nhựa uPVC nguyên sinh cao cấp. 2m/thanh</p>
28	<p><b>Nẹp hoàn thiện ron âm</b> PGV020012025 0000W01 (uPVC, PGV0200)</p>	<p>Tạo ron âm trang trí/chi nước thẳng đều chuyên nghiệp. Đặc biệt hiệu quả trong trường hợp nhiều ron song song và gần nhau</p>				24,339	<p>Nhựa uPVC nguyên sinh cao cấp. 2m/thanh</p>
29	<p><b>Nẹp hoàn thiện ron âm</b> PGV025012029 0000W01 (uPVC, PGV0250)</p>	<p>Tạo ron âm trang trí/chi nước thẳng đều chuyên nghiệp. Đặc biệt hiệu quả trong trường hợp nhiều ron song song và gần nhau</p>				26,717	<p>Nhựa uPVC nguyên sinh cao cấp. 2m/thanh</p>
30	<p><b>Nẹp hoàn thiện ron âm</b> PGU030011040 0000W01 (uPVC, PGU0300)</p>	<p>Tạo ron âm trang trí/chi nước thẳng đều chuyên nghiệp. Đặc biệt hiệu quả trong trường hợp nhiều ron song song và gần nhau</p>				28,979	<p>Nhựa uPVC nguyên sinh cao cấp. 2m/thanh</p>

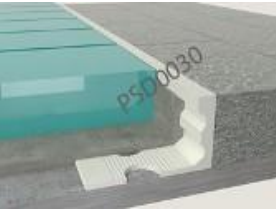

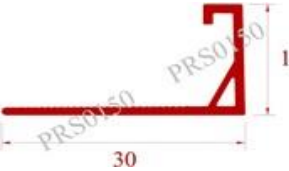

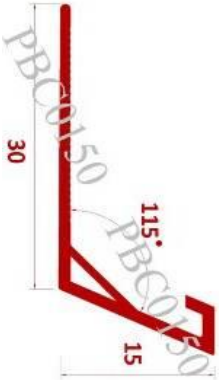
## ĐỀ XUẤT ỨNG DỤNG VÀ BÁO GIÁ

31	<p><b>Nẹp hoàn thiện ron âm</b> PGV030012034 0000W01 (uPVC, PGV0300)</p>	<p>Tạo ron âm trang trí/chỉ nước thẳng đều chuyên nghiệp. Đặc biệt hiệu quả trong trường hợp nhiều ron song song và gần nhau</p>				28,979	<p>Nhựa uPVC nguyên sinh cao cấp. 2m/thanh</p>
32	<p><b>Nẹp hoàn thiện ron âm</b> PGV050013060 0000W01 (uPVC, PGV0500)</p>	<p>Tạo ron âm trang trí/chỉ nước thẳng đều chuyên nghiệp. Đặc biệt hiệu quả trong trường hợp nhiều ron song song và gần nhau</p>				47,595	<p>Nhựa uPVC nguyên sinh cao cấp. 2m/thanh</p>
33	<p><b>Nẹp hoàn thiện gờ chặn</b> PPS0120150350 0000W01 (phào, uPVC, PPS0120)</p>	<p>Tạo đường viền kỹ thuật và thẩm mỹ, khắc phục hiện tượng nứt vỡ do khác nhau về tính chất vật liệu</p>				36,223	<p>Nhựa uPVC nguyên sinh cao cấp. 2.5m/thanh</p>
34	<p><b>Nẹp hoàn thiện gờ chặn</b> PPS0150350550 0000W01 (phào, uPVC, PPS0150)</p>					57,271	<p>Nhựa uPVC nguyên sinh cao cấp. 2.5m/thanh</p>



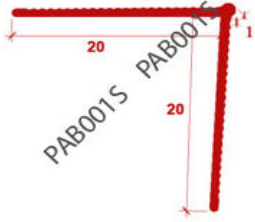
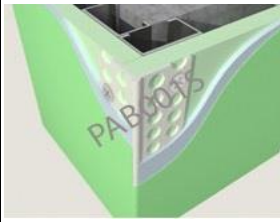

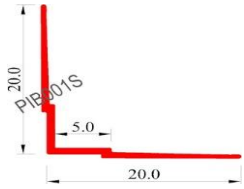
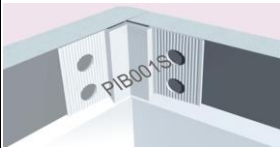

## ĐỀ XUẤT ỨNG DỤNG VÀ BÁO GIÁ

35	<p><b>Nẹp hoàn thiện điểm chuyển tiếp</b> PSD0030120210 000W01 (phào, uPVC, PSD0030)</p>	<p>Tạo đường viền thẩm mỹ, điểm nhấn và chuyển tiếp giữa 2 loại vật liệu khác nhau</p>				27,693	<p>Nhựa uPVC nguyên sinh cao cấp. 2.5m/thanh</p>
36	<p><b>Nẹp hoàn thiện điểm dừng</b> PRS0150300000 000W01 (uPVC, PRS0150)</p>	<p>Tạo điểm dừng vuông góc, thẳng đều, và bảo vệ cho lớp tô trát trước các va chạm, ngăn ngừa vết nứt</p>				38,640	<p>Nhựa uPVC nguyên sinh cao cấp. 2.5m/thanh</p>
37	<p><b>Nẹp hoàn thiện điểm dừng dạng vây cá</b> PBC0150300000 0000W01 (uPVC, PBC0150)</p>	<p>- Tạo điểm dừng thẳng đều và bảo vệ cho lớp tô trát trước các va chạm. - Đặc biệt hiệu quả cho hình thức tô trát dạng vây cá. - Định hướng dòng nước chảy thẳng xuống, ngăn việc chảy ngược vào bên dưới lớp tô trát.</p>				38,640	<p>Nhựa uPVC nguyên sinh cao cấp. 2.5m/thanh</p>

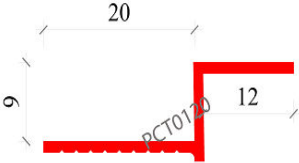

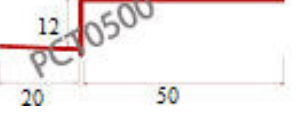

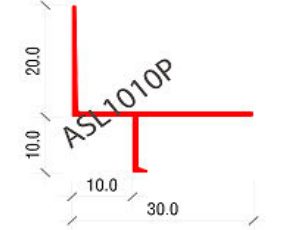
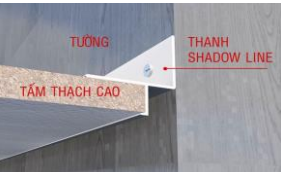
## ĐỀ XUẤT ỨNG DỤNG VÀ BÁO GIÁ

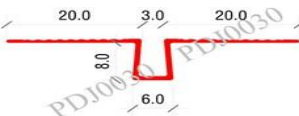
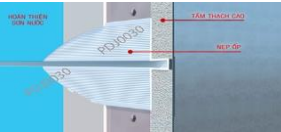
38	<p><b><i>Nẹp hoàn thiện góc ngoài</i></b>                  PAB001020020                  000SW01                  (uPVC,                  PAB001S)</p>	<p>Tường trát mỏng,                  tường thạch                  cao/cemboard, giúp                  tạo cạnh góc thẳng                  đều, che khe hở tại                  góc tiếp giáp 2 tấm                  vật liệu</p>				19,308	<p>Nhựa                  uPVC                  nguyên                  sinh cao                  cấp.                  2.5m/tha                  nh</p>
39	<p><b><i>Nẹp hoàn thiện góc trong</i></b>                  PIB0010200050                  00SW01 (mã                  gọi tắt khi giao                  dịch: PIB001S)</p>	<p>Tạo góc trong thẳng                  đều và sắc sảo; khắc                  phục hiện tượng nứt                  tại giao điểm góc                  trong giữa 2 mặt                  phẳng vuông góc và                  không liền khối; giúp                  công tác hoàn thiện                  góc trong được dễ                  dàng, nhanh và tiết                  kiệm chi phí</p>				19,284	<p>Nhựa                  uPVC                  nguyên                  sinh cao                  cấp.                  2.5m/tha                  nh</p>
40	<p><b><i>Nẹp hoàn thiện viền trần</i></b>                  PCT0120090200                  002W01 (rãnh                  soi, uPVC,                  PCT01202)</p>					20,274	<p>Nhựa                  uPVC                  nguyên                  sinh cao                  cấp.                  2.5m/tha                  nh</p>



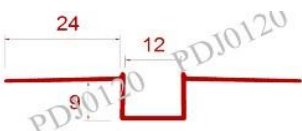

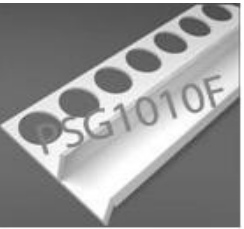
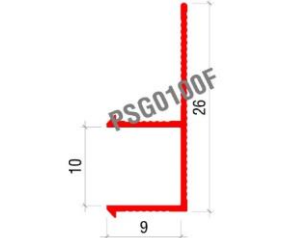

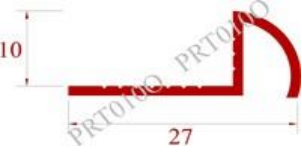
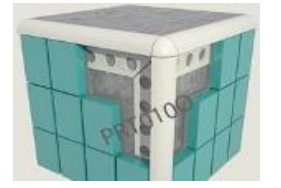

## ĐỀ XUẤT ỨNG DỤNG VÀ BÁO GIÁ

41	<p><b>Nẹp hoàn thiện viền trần</b> PCT0120090200 000W01 (rãnh soi, uPVC, PCT01201)</p>	<p>Tạo đường chìm giặt cấp, che vết nứt và rìa ngoài tấm thạch cao, tăng thêm tính thẩm mỹ cho vị trí ứng dụng</p>				21,724	<p>Nhựa uPVC nguyên sinh cao cấp. 2.5m/thanh</p>
42	<p><b>Nẹp hoàn thiện viền trần</b> PCT0500120200 000W01 (rãnh soi, uPVC, PCT0500)</p>	<p>Tạo đường chìm giặt cấp, che vết nứt và rìa ngoài tấm thạch cao, tăng thêm tính thẩm mỹ cho vị trí ứng dụng</p>				28,708	<p>Nhựa uPVC nguyên sinh cao cấp. 2.5m/thanh</p>
43	<p><b>Nẹp hoàn thiện viền trần</b> ASL0100100203 0PW01 (rãnh soi, nhôm, ASL1010P)</p>	<p>Tạo rãnh âm trang trí thẳng đều sắc sảo. Loại bỏ khuyết điểm kỹ thuật và tạo điểm nhấn thẩm mỹ tại điểm tiếp giáp giữa các tấm vật liệu. Đặc biệt hiệu quả khi ứng dụng với giấy dán tường.</p>				59,688	<p>Nhựa uPVC nguyên sinh cao cấp. 2.5m/thanh</p>
44	<p><b>Nẹp hoàn thiện ron âm</b> PDJ0030060080 200W01 (uPVC, mã gọi tắt khi giao dịch: PDJ0030)</p>	<p>Tạo rãnh âm trang trí thẳng đều sắc sảo. Loại bỏ khuyết điểm kỹ thuật và tạo điểm nhấn thẩm mỹ tại điểm tiếp giáp giữa các tấm vật liệu. Đặc biệt hiệu quả khi ứng dụng với giấy dán tường.</p>				49,949	<p>Nhựa uPVC nguyên sinh cao cấp. 2.5m/thanh</p>









## ĐỀ XUẤT ỨNG DỤNG VÀ BÁO GIÁ

45	<p><b>Nẹp hoàn thiện ron âm</b> cho tấm thạch cao                  PDJ0120090250                  000W01                  (uPVC, PDJ0120)</p>	<p>Tạo ron âm trang trí thẳng đều sắc sảo. Loại bỏ khuyết điểm kỹ thuật và tạo điểm nhấn thẩm mỹ tại điểm tiếp giáp giữa các tấm vật liệu</p>				59,796	Nhựa uPVC nguyên sinh cao cấp. 2.5m/thanh
46	<p><b>Nẹp hoàn thiện ron phân cách</b>                  PSG0100100300                  0FW01 (uPVC, mã gọi tắt khi giao dịch: PSG1010F)</p>	<p>Tạo ron âm thẳng đều chuyên nghiệp, là điểm nhấn phân cách thẩm mỹ tại các vị trí tiếp giáp giữa các mảng vật liệu khác nhau</p>				36,127	Nhựa uPVC nguyên sinh cao cấp. 2.5m/thanh
47	<p><b>Nẹp hoàn thiện mép ốp gạch men</b>                  PRT0100270000                  000W01                  (uPVC, PRT0100)</p>	<p>Hoàn thiện và tạo góc tròn thẩm mỹ tại điểm tiếp giáp giữa 2 mặt phẳng được ốp gạch men, đầu gạch men ốp tường; đồng thời hạn chế rủi ro khi có xảy ra va chạm với cơ thể</p>				35,982	Nhựa uPVC nguyên sinh cao cấp. 2.5m/thanh

## ĐỀ XUẤT ỨNG DỤNG VÀ BÁO GIÁ

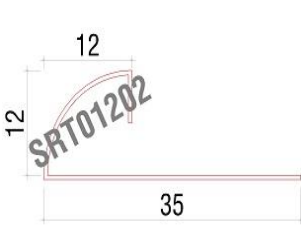

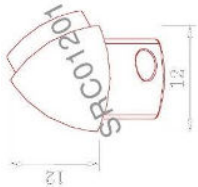

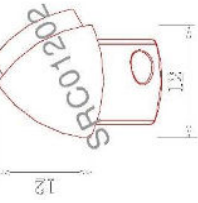

48	<p><b>Nẹp hoàn thiện mép ốp</b> gạch men PRT0120290000 00CW01 (uPVC, PRT012C)</p>	<p>Hoàn thiện và tạo góc tròn thẩm mỹ tại điểm tiếp giáp giữa 2 mặt phẳng được ốp gạch men, đầu gạch men ốp tường; hạn chế rui ro khi có xây ra va chạm với cơ thể</p>				38,640	<p>Nhựa uPVC nguyên sinh cao cấp. 2.5m/thanh</p>
49	<p><b>Nẹp hoàn thiện mép ốp</b> gạch men PST0120290000 00CW01 (uPVC, PST012C)</p>	<p>Hoàn thiện và tạo góc vuông mạnh mẽ thẩm mỹ tại điểm tiếp giáp giữa 2 mặt phẳng được ốp gạch men, đầu gạch men ốp tường; hạn chế rui ro khi có xây ra va chạm với cơ thể</p>				38,640	<p>Nhựa uPVC nguyên sinh cao cấp. 2.5m/thanh</p>
50	<p><b>Nút hoàn thiện góc ốp</b> gạch men 3 chiều PRC0090100200 003W01 (PRC0093)</p>	<p>Hoàn thiện góc tiếp giáp giữa 3 mặt phẳng được ốp gạch men, đảm bảo tính thẩm mỹ, đồng thời hạn chế rui ro khi có va chạm với cơ thể.</p>				5,461	

## ĐỀ XUẤT ỨNG DỤNG VÀ BÁO GIÁ

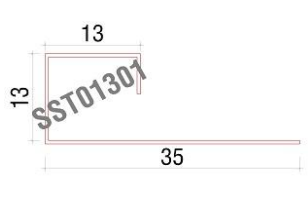

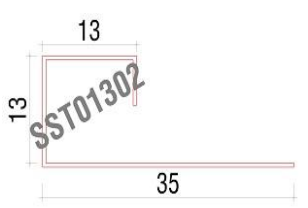
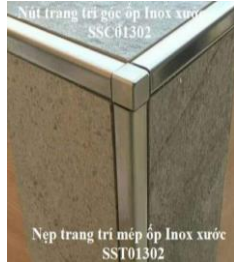

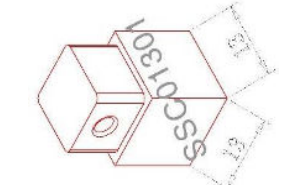

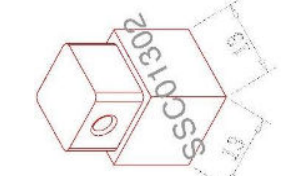
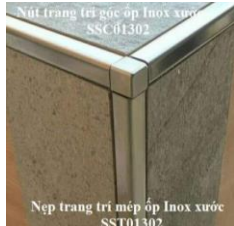
51	<p><b>Nẹp trang trí mép ốp</b> SRT012036000 0000001 (inox bóng gương 304)</p>	<p>- Nẹp trang trí cao cấp tại điểm tiếp giáp giữa 2 mặt phẳng được ốp đá/gạch, đầu gạch/đá ốp vách.</p>				377,900	Inox 304, trắng gương, dày 0.7mm, 3m/thanh
52	<p><b>Nẹp trang trí mép ốp</b> SRT012036000 0000002 (inox xước 304)</p>	<p>- Loại trừ chi phí, rủi ro bề mặt, và các bất tiện phát sinh từ việc mài vát mép vật liệu ốp.</p>				383,630	Inox 304, trắng xước, dày 0.7mm, 3m/thanh
53	<p><b>Nút trang trí góc ốp</b> SRC012000000 0000001 (inox bóng 304)</p>	<p>- Nút trang trí hoàn hảo tại vị trí tiếp giáp giữa 3 mặt phẳng được ốp đá/gạch,...</p>				53,921	Inox 304, trắng gương, đúc toàn khối
54	<p><b>Nút trang trí góc ốp</b> SRC012000000 0000002 (inox xước 304)</p>	<p>- Loại trừ chi phí, rủi ro bề mặt, và các bất tiện phát sinh từ việc mài vát mép vật liệu ốp.</p>				54,994	Inox 304, trắng xước, đúc toàn khối



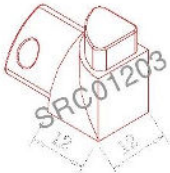

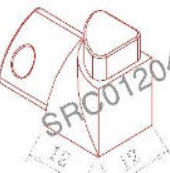

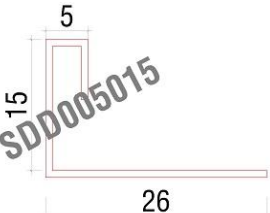
## ĐỀ XUẤT ỨNG DỤNG VÀ BÁO GIÁ

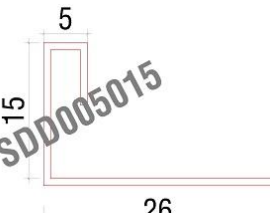
55	<p><b>Nẹp trang trí mép ốp</b> SST013036000 0000001 (inox bóng gương 304)</p>	<p>- Nẹp trang trí cao cấp tại điểm tiếp giáp giữa 2 mặt phẳng được ốp đá/gạch, đầu gạch/đá ốp vách.</p>				135,635	Inox 304, trắng gương, dày 0.7mm, 3m/thanh
56	<p><b>Nẹp trang trí mép ốp</b> SST013036000 0000002 (inox xước 304)</p>	<p>- Loại trừ chi phí, rủi ro bề mặt, và các bất tiện phát sinh từ việc mài vát mép vật liệu ốp.</p>				412,279	Inox 304, trắng xước, dày 0.7mm, 3m/thanh
57	<p><b>Nút trang trí góc ốp</b> SSC013000000 0000001 (inox bóng 304)</p>	<p>- Nút trang trí hoàn hảo tại vị trí tiếp giáp giữa 3 mặt phẳng được ốp đá/gạch,...</p>				55,004	Inox 304, trắng gương, đúc toàn khối
58	<p><b>Nút trang trí góc ốp</b> SSC013000000 0000002 (inox xước 304)</p>	<p>- Loại trừ chi phí, rủi ro bề mặt, và các bất tiện phát sinh từ việc mài vát mép vật liệu ốp.</p>				55,516	Inox 304, trắng xước, đúc toàn khối



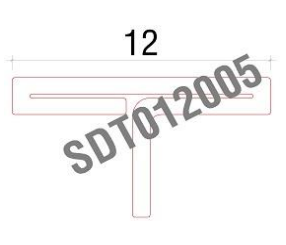

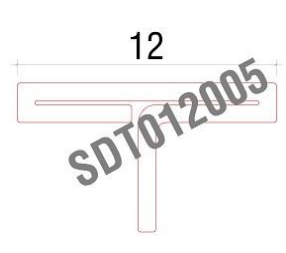
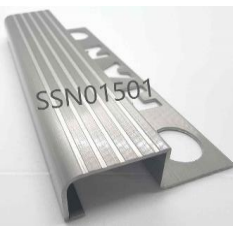
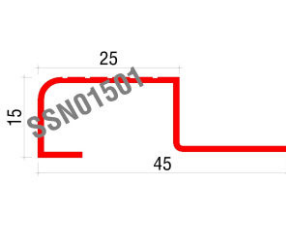

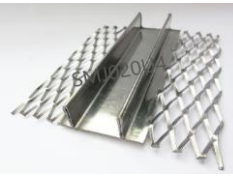
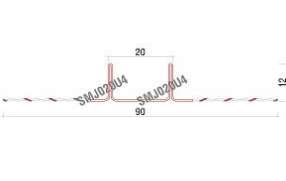
## ĐỀ XUẤT ỨNG DỤNG VÀ BÁO GIÁ

59	<b>Nút trang trí góc ốp</b> SRC012000000 0000003 (inox bóng 304)	- Nút trang trí hoàn hảo tại vị trí tiếp giáp giữa 2 mặt phẳng được ốp đá/gạch,... - Loại trừ chi phí, rủi ro mẻ vỡ, và các bất tiện phát sinh từ việc mài vát mép vật liệu ốp.				56,963	Inox 304, trắng gương, đúc toàn khối
60	<b>Nút trang trí góc ốp</b> SRC012000000 0000004 (inox xước 304)					57,091	Inox 304, trắng xước, đúc toàn khối
61	<b>Nẹp trang trí điểm phân cách</b> SDD00501500 0000L001 (inox bóng 304)	Tạo đường viền thẩm mỹ, điểm nhấn và chuyển tiếp giữa 2 loại vật liệu khác nhau				341,661	Inox 304, trắng gương, dày 0.8mm, 3m/thanh
62	<b>Nẹp trang trí điểm phân cách</b> SDD00501500 0000LG02 (inox vàng xước 304)	Tạo đường viền thẩm mỹ, điểm nhấn và chuyển tiếp giữa 2 loại vật liệu khác nhau				347,302	Inox 304, vàng xước, dày 0.8mm, 3m/thanh

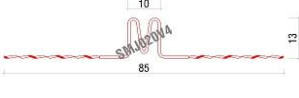
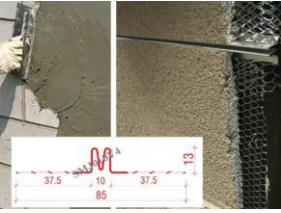

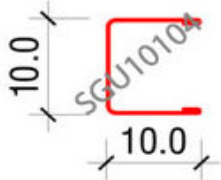

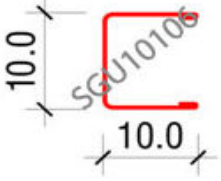

## ĐỀ XUẤT ỨNG DỤNG VÀ BÁO GIÁ

63	<p><b>Nẹp trang trí khe chuyển tiếp</b></p> <p>STD012005000 000T001 (inox bóng 304)</p>	<p>Tạo dải phân cách thẩm mỹ, che điểm chuyển tiếp giữa 2 loại vật liệu khác nhau</p>				276,329	<p>Inox 304, trắng gương, dày 0.7mm, 3m/thanh</p>
64	<p><b>Nẹp trang trí khe chuyển tiếp</b></p> <p>STD012005000 000TG02 (inox vàng xước 304)</p>	<p>Tạo dải phân cách thẩm mỹ, che điểm chuyển tiếp giữa 2 loại vật liệu khác nhau</p>				282,620	<p>Inox 304, vàng xước, dày 0.7mm, 3m/thanh</p>
65	<p><b>Nẹp trang trí mũi bậc thang</b></p> <p>SSN015025000 000O001 (inox xước 304)</p>	<ul style="list-style-type: none"> <li>- Nẹp trang trí cao cấp tạo điểm nhấn cho mũi bậc thang.</li> <li>- Loại trừ tình trạng mất thẩm mỹ do mẻ/vỡ.</li> <li>- Chống trượt .</li> </ul>				693,925	<p>Inox 304, trắng xước, dày 1.2mm, 3m/thanh</p>
66	<p><b>Nẹp trang trí khe chuyển vị</b></p> <p>SMJ020012090 000U001</p>	<p>Hoàn thiện/trang trí khe chuyển vị, hạn chế sự nứt vỡ do chuyển vị</p>				401,351	<p>Inox 304, dày 0.5mm, 3m/thanh</p>

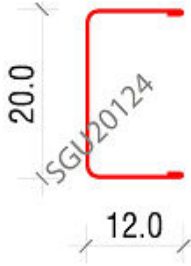

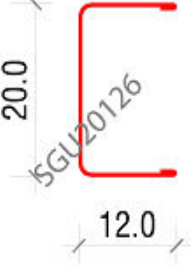

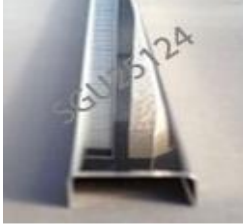
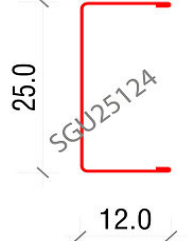

## ĐỀ XUẤT ỨNG DỤNG VÀ BÁO GIÁ

67	<p><b>Nẹp trang trí khe chuyển vị</b> SMJ010013085 000V001</p>	<p>Hoàn thiện/trang trí khe chuyển vị, hạn chế sự nứt vỡ do chuyển vị</p>				377,959	<p>Inox 304, dày 0.5mm, 3m/thanh</p>
68	<p>SGU010010000 0400000 (<b>Nẹp hoàn thiện ron dương</b> bằng inox dạng chữ U, dày 0.4mm, mã gọi tắt: SGU10104)</p>	<p>Tạo ron dương trang trí thẩm mỹ và chuyên nghiệp</p>				25,351	<p>Inox 304, nẹp dạng chữ U, chắn tường, dày 0.4mm</p>
69	<p><b>Nẹp hoàn thiện ron dương</b> SGU010010000 0600000 (inox dạng chữ U, dày 0.6mm, mã gọi tắt: SGU10106)</p>	<p>Tạo ron dương trang trí thẩm mỹ và chuyên nghiệp</p>				29,525	<p>Inox 304, nẹp dạng chữ U, chắn tường, dày 0.6mm</p>

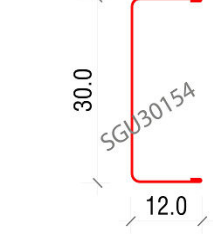

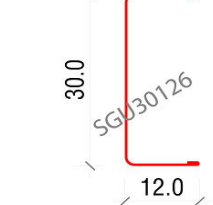
## ĐỀ XUẤT ỨNG DỤNG VÀ BÁO GIÁ

70	<p><b>Nẹp hoàn thiện ron dương</b> SGU020012000 0400000 (inox dạng chữ U, dày 0.4mm, mã gọi tắt: SGU20124)</p>	Tạo ron dương trang trí thẩm mỹ và chuyên nghiệp				39,272	Inox 304, nẹp dạng chữ U, chấn tường, dày 0.4mm
71	<p><b>Nẹp hoàn thiện ron dương</b> SGU020012000 0600000 (inox dạng chữ U, dày 0.6mm, mã gọi tắt: SGU20126)</p>	Tạo ron dương trang trí thẩm mỹ và chuyên nghiệp				43,298	Inox 304, nẹp dạng chữ U, chấn tường, dày 0.6mm
72	<p><b>Nẹp hoàn thiện ron dương</b> SGU025012000 0400000 (inox dạng chữ U, mã gọi tắt: SGU25124)</p>	Tạo ron dương trang trí thẩm mỹ và chuyên nghiệp				43,269	Inox 304, nẹp dạng chữ U, chấn tường, dày 0.4mm

## ĐỀ XUẤT ỨNG DỤNG VÀ BÁO GIÁ

73	<p><b>Nẹp hoàn thiện ron dương</b> SGU030015000 0400000 (inox dạng chữ U, dày 0.4mm, mã gọi tắt: SGU30154)</p>	<p>Tạo ron dương trang trí thẩm mỹ và chuyên nghiệp</p>				446,606	<p>Inox 304, nẹp dạng chữ U, chấn tường, dày 0.4mm</p>
74	<p><b>Nẹp hoàn thiện ron dương</b> SGU030012000 0600000 (inox dạng chữ U, mã gọi tắt: SGU30126)</p>	<p>Tạo ron dương trang trí thẩm mỹ và chuyên nghiệp</p>				52,671	<p>Inox 304, nẹp dạng chữ U, chấn tường, dày 0.6mm</p>
75	<p><b>Nẹp trang trí và bảo vệ góc ngoài</b> SCV020020000 0800000 (inox, mã gọi tắt: SCV20208)</p>	<p>Tạo điểm nhấn thẩm mỹ và loại bỏ khuyết điểm kỹ thuật tại góc ngoài bất kỳ; bảo vệ góc trước các va chạm và các vết ố bẩn không mong muốn</p>				42,087	<p>Inox 304, nẹp chữ V, chấn thường, dày 0.8mm</p>

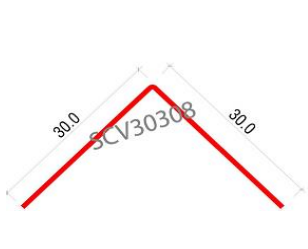
## ĐỀ XUẤT ỨNG DỤNG VÀ BÁO GIÁ

76	<b>Nẹp trang trí và bảo vệ góc ngoài</b> SCV030030000 0800000 (inox, mã gọi tắt khi giao dịch: SCV30308)	Tạo điểm nhấn thẩm mỹ và loại bỏ khuyết điểm kỹ thuật tại góc ngoài bất kỳ; bảo vệ góc trước các va chạm và các vết ố bẩn không mong muốn				57,446	Inox 304, nẹp chữ V, chấn thường, dày 0.8mm	
<b>Tổng cộng</b>								
<b>Thuế Giá trị gia tăng (VAT, 10%)</b>								
<b>Tổng cộng số tiền phải thanh toán</b>								

**Ghi chú:**

- Khối lượng hàng áp dụng cho báo giá: tối thiểu ... met.
- Đơn giá chưa bao gồm thuế Giá trị gia tăng (VAT, 10%); giao hàng tại kho của An Tiến Hưng.
- Điều kiện thanh toán: thanh toán trước khi nhận hàng/đặt cọc 30% trong vòng 03 ngày kể từ ngày xác nhận đơn hàng/ký hợp đồng, phần còn lại thanh toán trước khi nhận hàng.
- Thời hạn giao hàng: trong vòng 07 ngày kể từ ngày xác nhận báo giá và chuyển tiền cọc.
- Thời hạn hiệu lực của báo giá: trong vòng 07 ngày.
- Đơn giá áp dụng cho sản phẩm có màu trắng, phụ thu 10% trường hợp yêu cầu màu sắc khác.